



Alfa Laval T35

Échangeur de chaleur à plaques jointées pour une vaste gamme d'applications

La ligne industrielle d'Alfa Laval présente une vaste gamme de produits qui peuvent être utilisés dans presque tous les secteurs d'activité.

Conçu pour un haut débit, ce modèle assure une excellente performance thermique. Un vaste choix de types de plaques et de joints est disponible.

Applications

- Biotechnologique et pharmaceutique
- Produits chimiques
- Énergie et utilitaires
- Alimentaire et Boissons
- Soins domestiques et personnels
- CVC et Réfrigération
- Machines et Fabrication
- Marine et Transport
- Exploitation minière, minerais et pigments
- Pâte à papier et papier
- Semi-conducteur et Électronique
- Acier
- Traitement de l'eau et des déchets

Avantages

- Efficacité énergétique élevée - coûts d'exploitation faibles
- Configuration flexible – la zone de transfert de chaleur peut être modifiée
- Facile à installer – design compact
- Grande facilité d'entretien – facile à ouvrir pour inspection et nettoyage et facile à nettoyer par NEP (nettoyage en place)
- Accès au réseau de service mondial d'Alfa Laval

Fonctionnalités

Chaque détail est soigneusement conçu pour assurer une performance optimale, une durée de fonctionnement maximale et un entretien facile. Sélection de fonctions disponibles :

- Système d'alignement à 5 points
- Suspension renforcée
- Zone de distribution CurveFlow™
- Joint collé
- Joint ClipGrip™
- Chambre de fuite
- Boîtier de roulements
- Tête de boulon fixe
- Ouverture de boulon trou de serrure
- Anneau de levage
- Garniture
- Rondelle de sûreté
- Rouleau de plaque de pression
- Pieds pivotants
- Couverture de boulon hermétique

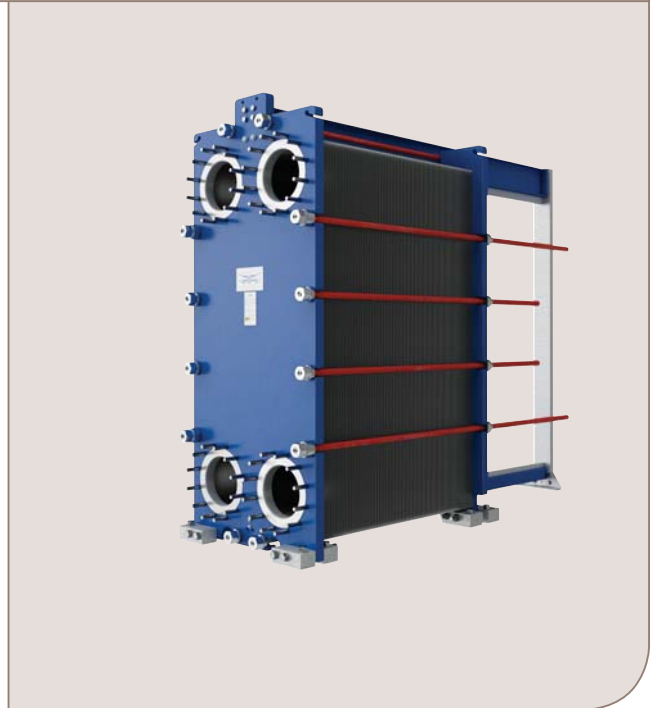

Performances accrues

avec Portefeuille de services 360° Alfa Laval

Nos services étendus assurent une performance hors pair de votre équipement Alfa Laval durant son cycle de vie. La disponibilité des pièces et l'engagement et la compétence de notre équipe vous assurent une tranquillité totale.

Mise en route

- Installation
- Installation Supervision
- Mise en service

Entretien

- Services de nettoyage
- Reconditionnement
- Réparation

- Outillage de maintenance
- Pièces de rechange

Support

- Stock exclusif
- Documentation technique
- Assistance par téléphone
- Formation
- Dépannage

Améliorations

- Mise à niveau des équipements
- Reconception
- Remplacement et réaménagement

Surveillance

- Audit d'état
- Audit de performance

Schéma coté

Dimensions en mm (pouces)

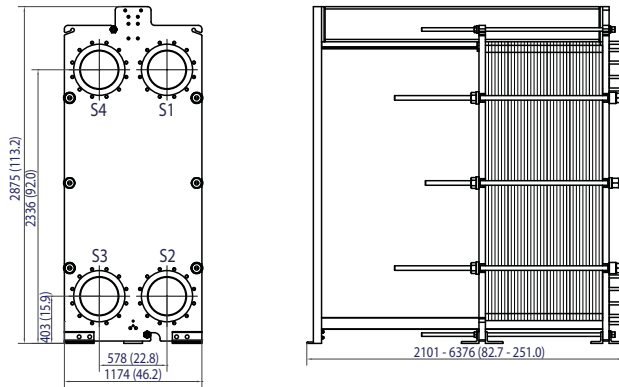

Le nombre de boulons de serrage varie en fonction de la classe de pression.

Données techniques

Plaques

Nom	Type	Canal libre, mm (pouces)
T35-P	Plaque simple	3.4 (0.13)

Matériaux

Plaques de transfert de chaleur	304/304L, 316/316L, 904L, 254 C-276, C-2000 G-30 Ti, TiPd
Joints de terrain	NBR, EPDM, FKM
Raccordements par bride	Acier au carbone Métallique : Alloy 316 acier inoxydable, titane
Châssis et plaque de pression	Acier au carbone, avec peinture époxydique

Autres matériaux disponibles sur demande.

Certaines options de combinaison peuvent ne pas être configurables.

Données fonctionnelles

Châssis, code PV	Pression nominale max. (barg/psig)	Température nominale max. (°C/°F)
FL, pvcALS	6.0/87	100/212
FM, pvcALS	10.3/150	120/248
FM, PED		180/356
FG, pvcALS	16.0/232	180/356
FG, ASME	10.3/150	250/482
FG, PED	16.0/232	180/356
FD, pvcALS	25.0/363	180/356
FD, ASME	20.7/300	250/482
FD, PED	25.0/362	180/356
FS, ASME	27.6/400	250/482
FS, PED	30.0/435	180/356

Des estimations de pression et de température peuvent être disponibles sur demande.

Raccordements par bride

FL, pvcALS	EN 1092-1 DN350/DN300 PN10 ASME B16.5 Class 150 NPS 14/NPS 12 JIS B2220 10K 300A/350A
FM, pvcALS	EN 1092-1 DN350/DN300 PN10 ASME B16.5 Class 150 NPS 14/NPS 12 JIS B2220 10K 350A/300A
FM, PED	EN 1092-1 DN350/DN300 PN10 ASME B16.5 Class 150 NPS 14/NPS 12
FG, pvcALS	EN 1092-1 DN350/DN300 PN16 ASME B16.5 Class 150 NPS 14/NPS 12 JIS B2220 16K 350A/300A
FG, ASME	ASME B16.5 Class 150 NPS 14/NPS 12
FG, PED	EN 1092-1 DN350/DN300 PN16 ASME B16.5 Class 150 NPS 14/NPS 12
FD, pvcALS	EN 1092-1 DN350/DN300 PN25 ASME B16.5 Class 300 NPS 14/NPS 12 JIS B2220 20K 350A/300A
FD, ASME	ASME B16.5 Class 300 NPS 14/NPS 12
FD, PED	EN 1092-1 DN350/DN300 PN25 ASME B16.5 Class 300 NPS 14/NPS 12
FS, ASME	ASME B16.5 Class 400 NPS 14/NPS 12

La norme EN 1092-1 correspond aux normes GOST 12815-80 et GB/T 9115.

CHE00079FR 2016-04

Les informations contenues dans le présent document sont justes au moment de l'impression et peuvent être modifiées sans préavis.

Comment contacter Alfa Laval

Nos coordonnées sont mises à jour sur notre site internet www.alfalaval.com.