



## Controllate l'aria nel vostro sistema

### Alfa Laval Valvola di sfiato dell'aria LKUV-2

#### Concetto

La LKUV-2 è una valvola automatica di sfiato dell'aria altamente affidabile, installata verticalmente sulla sommità di una tubazione o di un contenitore prima dell'ingresso a una pompa, laddove è richiesto lo sfiato dell'aria. Esempio 1: Spurgo di una tubazione in cui si è formata una sacca d'aria a seguito dell'installazione. In questo caso la valvola viene installata sulla sommità del tubo. Esempio 2: Spurgo di un tubo sul lato di aspirazione di una pompa. Il lato di aspirazione viene spurgato automaticamente prima dell'avviamento della pompa, creando una depressione. Questo impedisce l'infiltrazione di aria nel prodotto e, di conseguenza, la cavitazione. In questo caso la valvola viene installata a monte della pompa sulla sommità del tubo di ingresso.

#### Principio di funzionamento

La LKUV-2 è una valvola a doppia sede con una sfera di plastica che si muove liberamente. La sfera, più leggera dell'acqua, si chiude contro la sede superiore o inferiore a seconda delle condizioni di pressione.

#### Design standard

Il corpo valvola è costituito da due parti assemblate mediante un morsetto clamp. Il corpo valvola inferiore è dotato di tubo a saldare.



#### DATI TECNICI

##### Pressione

Pressione max prodotto: . . . . . 1000 kPa (10 bar)

Temperatura max: . . . . . 90°C (a causa della sfera di plastica)

Densità della sfera: . . . . . 0,906 kg/dm<sup>3</sup>.

#### DATI FISICI

##### Materiali

Parti in acciaio a contatto con il

prodotto: . . . . . 1.4301 (304)

Sfera: Materiale . . . . . Polipropilene

Guarnizioni a contatto con il

prodotto: . . . . . EPDM

Finitura della superficie: . . . . . Lucida

## Opzioni

Elastomeri alternativi:

- NBR (Buna N)
- FPM (SFY)

**Nota!** Importante per un funzionamento corretto:

- Densità del prodotto superiore a quella della sfera.
- Installazione verticale.
- Prodotti puri.

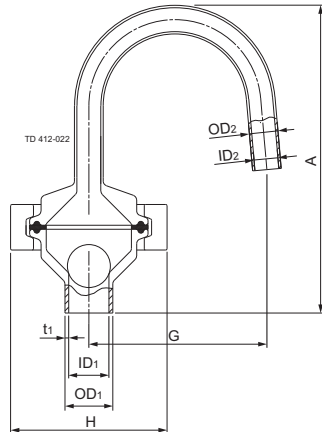

Fig. 1. Dimensioni

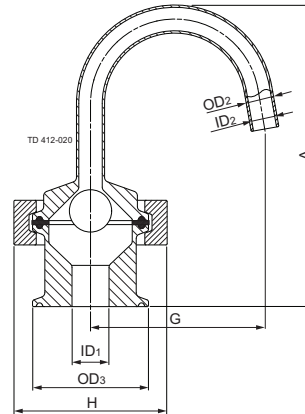
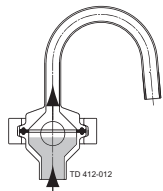

Fig. 2. Dimensioni

## Dimensioni

Dimensioni	(mm)	(pollici)
A	128,7	5.07
G	74,5	2.93
H	58,5	2.57
ID1	15,8	0.66
ID2	10	0.39
OD1	20	0.79
OD2	12	0.47
OD3	49.5	1.95
	64.0	2.52
t1	1,6	0.06
Peso	(kg)	(lb)
	0,6	1.32

### Situazione 1



#### Condizioni di pressione

Pressione, aria o prodotto oppure aria/prodotto.

#### Effetto

La sfera viene sollevata dalla sede inferiore. L'aria può fuoriuscire fino a che il prodotto non solleva la sfera contro la sede superiore, chiudendo la valvola.

### Situazione 2

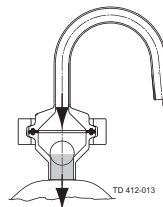

#### Condizioni di pressione

Depressione, aria o prodotto oppure aria/prodotto.

#### Effetto

La sfera si sposta contro la sede inferiore, chiudendo la valvola, sia che contenga aria o prodotto, sia che contenga una miscela di aria e prodotto.

Le presenti informazioni sono corrette alla data di stampa, ma sono soggette a modifiche senza preavviso. ALFA LAVAL è un marchio registrato e di proprietà di Alfa Laval Corporate AB.

ESE00379IT 1507

© Alfa Laval

---

**Come contattare Alfa Laval**

Consultare il sito [www.alfalaval.com](http://www.alfalaval.com) adove sono disponibili informazioni aggiornate riguardanti le sedi Alfa Laval nei vari Paesi del mondo.