



La scelta sicura per applicazioni ad elevata purezza

Valvola di ritegno LKC UltraPure

Concetto

LKC è una valvola di ritegno che impedisce l'inversione del flusso in un sistema. L'esecuzione UltraPure è progettata e documentata per soddisfare le esigenze di industrie quali quelle biofarmaceutiche e della cura e igiene personale.

Principio di funzionamento

La molla agisce sull'otturatore della valvola e la mantiene chiusa finché la forza derivante dalla pressione in ingresso non supera quella della molla. In caso di flusso inverso, la forza della molla e la pressione in uscita tengono la valvola chiusa.

Design standard

Il corpo della valvola è realizzato in due parti che sono assemblate per mezzo di un morsetto clamp. Un disco di guida e quattro piedini guidano l'otturatore della valvola caricata a molla nel corpo della valvola.



DATI TECNICI

Pressione max prodotto: 1000 kPa (10 bar)

La pressione differenziale richiesta per far funzionare la valvola quando è installata in una tubatura verticale, come illustrato nella fig. 2, è ca. 6 kPa (0,06 bar).

Specifiche per la superficie (parti in acciaio a contatto con il prodotto)

Designazione Alfa Laval: 7

Interna: Ra < 0,8 µm

Designazione ASME BPE: SF3

Esterna: Ra < 0,8 µm

Designazione Alfa Laval: PL

Interna: Ra < 0,5 µm

Designazione ASME BPE: SF1

Esterna: Ra < 0,8 µm

DATI FISICI

Parte in acciaio a contatto con il

prodotto 1.4404 (316L)
a norma EN 10088 o equivalente (AISI 316L)

Altre parti in acciaio 1.4301 (304)
a norma AISI 304

Molla Elettrolucidata

Elastomeri

Elastomero a contatto con il
prodotto EPDM
a norma FDA e USP Classe VI
Temperatura: da 10°C a 140°C

Elastomero a contatto con il
prodotto FPM
a norma FDA
Temperatura: da 10°C a 180°C

Raccordi

Estremità a saldare Tubi e raccordi corrispondenti: ISO 2037 / Serie A/DIN
a norma ISO o DIN

Estremità clamp Tubi e raccordi corrispondenti: ISO 2037 / Serie A/DIN
a norma ISO o DIN

Diagramma perdita di carico/portata

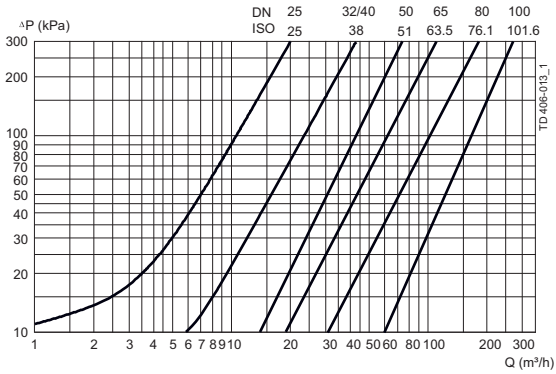

Fig.1. Nota.

Per il diagramma vale quanto segue:

Fluido: Acqua (20°C).

Misurazione: A norma VDI 2173.

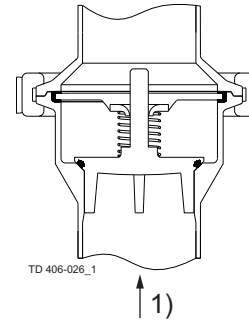

Fig.2.

1 = Direzione flusso.

Mostra la situazione di installazione ottimale per avere la certezza che la valvola sia drenabile. I quattro piedini di guida del cono della valvola assicurano un buon allineamento.

90° di rotazione .

Dimensioni (mm)



Tabella 1. Dimensioni.

Misura	ISO						DIN						
	25	38	51	63.5	76.1	101.6	25	32	40	50	65	80	100
A	62.5	75.0	87.5	95.0	115.0	155.0	62.5	75.0	75.0	87.5	95.0	115.0	155.0
A ₁	105.5	118.0	130.5	138.0	158.0	198.0	105.5	118.0	118.0	130.5	151.0	171.0	211.0
OD	25.4	38.4	51.4	63.9	76.4	102.0	30.0	36.0	42.0	54.0	70.0	85.0	104.0
ID	22.5	35.5	48.5	60.5	72.0	97.6	26.0	32.0	38.0	50.0	66.0	81.0	100.0
t	1.45	1.45	1.45	1.7	2.2	2.2	2.0	2.0	2.0	2.0	2.0	2.0	2.0
H	77.4	90.4	103.6	132.6	144.0	164.0	77.4	90.4	90.4	103.6	132.6	144.0	164.0
Peso (kg):													
Estremità a saldare	0.7	1.0	1.3	2.1	2.9	4.3	0.7	1.0	1.0	1.3	2.1	2.9	4.3
Estremità clamp	0.9	1.1	1.4	2.5	3.4	4.7	0.9	1.1	1.1	1.4	2.5	3.4	4.7

Le presenti informazioni sono corrette alla data di stampa, ma sono soggette a modifiche senza preavviso. ALFA LAVAL è un marchio registrato e di proprietà di Alfa Laval Corporate AB.

ESE00840IT 1201

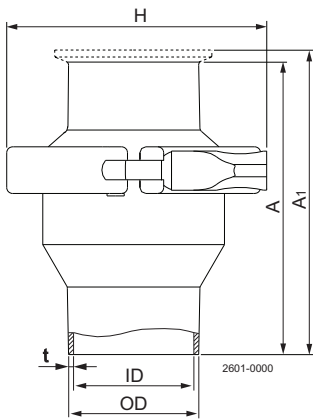
© Alfa Laval

Come contattare Alfa Laval

Consultare il sito www.alfalaval.com adove sono disponibili informazioni aggiornate riguardanti le sedi Alfa Laval nei vari Paesi del mondo.