



# Индивидуальные решения

## Клапанный коллектор

### Общая информация

В рамках программы по выпуску клапанов мы также предлагаем услуги по поставке предварительно изготовленных клапанных кластеров, выполненных на основе конкретных требований заказчика.

### Область применения

Клапанные кластеры широко используются в молочной, пищевой, пивоваренной промышленности, при производстве напитков, и позволяют выполнить простую установку на месте и сделать подсоединения к трубопроводам.

### Стандартная конструкция

- Сварочные работы в соответствии с EN 288-3.
- Орбитальная сварка везде, где это возможно.
- Все наружные концы труб имеют свариваемые края по 100 мм каждый.
- Части, соприкасающиеся с продуктом, - AISI 316L/EPDM.
- Внутренняя и наружная кислотная обработка и наружная стеклоструйная очистка после сварки.
- Регулируемые ножки +/- 30 мм.
- Клапаны приварены непосредственно друг к другу, где это возможно.
- Конструкция предусматривает доступ для обслуживания.
- Шероховатость поверхности (около Ra 1,6 микрон).

### Специальные исполнения (опции)

- Соединения приварены к наружным концам труб.
- Полированные поверхности
- Мостки для обслуживания.
- Внутреннее воздушораспределение.
- Внутренняя электропроводка и шкаф управления.
- Оборудование ПЛК / главный шлюз и т.п.
- Специальная конструкция рамы и т.п.
- Модели корпусов, предусматривающие дальнейшее увеличение и расширение производительности.

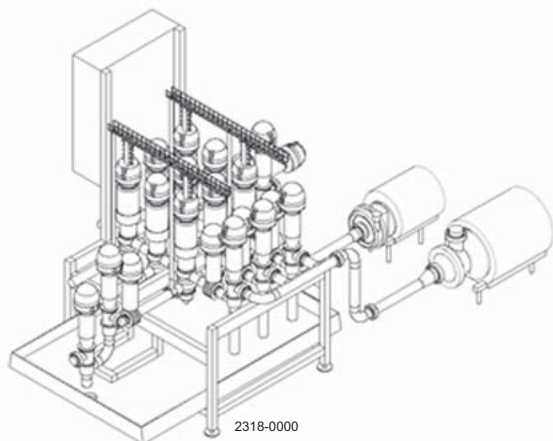

Альфа Лаваль оставляет за собой право изменять технические характеристики без предварительного уведомления. ALFA LAVAL является зарегистрированной торговой маркой, принадлежащей Alfa Laval Corporate AB.

RU 1201

© Alfa Laval

**Как найти Альфа Лаваль:**

Постоянно обновляемую информацию о деятельности компании Альфа Лаваль в мире вы найдете на нашем веб-сайте. Приглашаем вас посетить.

**[www.alfalaval.com](http://www.alfalaval.com)**