



Il vostro prodotto visto da vicino

Specola A norma DIN 28120

Concetto

La specola avvitata è utile per effettuare un controllo visivo dei processi all'interno dei serbatoi che sono in genere sotto alta pressione e temperatura. La specola è utilizzata nei settori chimici, farmaceutici e cosmetici, oltre che nell'industria lattiero-casearia, alimentare e delle bevande.

Design standard

La specola è costituita da una flangia base, una flangia di copertura, guarnizioni, un disco di vetro, dadi e perni filettati. La specola deve essere saldata su una parete del serbatoio. La realizzazione, le dimensioni e il modo di installazione sono conformi alle specifiche DIN 28120. Il rispetto di queste indicazioni garantisce che lo spessore della flangia impedisca il posizionamento senza errori del disco di vetro in presenza di una corretta saldatura. La resistenza alla pressione del disco di vetro dipende ovviamente dalla cura con cui si sono serrati dadi e viti (operazione da eseguire sempre in sequenza incrociata). Per le viti lubrificate, $R_a = 0,1$ mm, la coppia di serraggio consigliata (in Nm) è indicata nella tabella a pagina 2. I dischi di vetro sono in cristallo borosilicato conforme a DIN 7080 il che li rende idonei per una temperatura massima di 280°C. Tutte le parti in acciaio sono disponibili con certificazione del materiale EN10204. 3,1B/AD-W2.



DATI TECNICI

Temperatura

Range di temperatura: da -10°C a +140°C
(EPDM), (temperature fino a 280°C
ammesse con guarnizioni in Klingersil).

Pressione

Pressione max prodotto: Max. 10 bar (1000 kPa).
Pressione min. prodotto: Vuoto assoluto.

DATI FISICI

Materiali

Flangia base: . . . AISI 316L, certificato dei materiali 3,1B/AD-W2.
Flangia di copertura: AISI 321, certificato dei materiali 3,1B/AD-W2.
Guarnizioni: Klingersil C4400 (lato coperchio)/EPDM (lato prodotto).
Disco di vetro: . . Borosilicato conforme a DIN 7080, certificato dei materiali 2.2 (max. 280°C).
Viti e perni filettati: Conformi a DIN 938/934 in A2-70.

Dimensioni (mm)

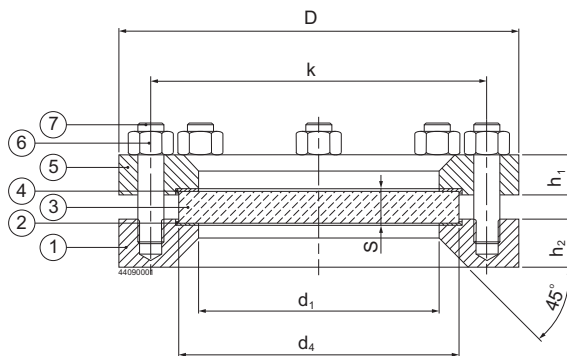

Misura DIN	Pressione nominale	Diametro di visione	Disco specola			Flangia base e flangia di copertura				Viti o perni filettati e dadi		
			d1	d4	s	D	k	h1	h2	Numero	Misura	Coppia di serraggio (Nm)
100	10	125	150	20	220	180	22	30	8	M16	26	
125	10	150	175	20	250	210	25	30	8	M16	32	
150	10	175	200	25	285	240	30	36	8	M20	47	

Installazione

I numeri nelle seguenti istruzioni di installazione si riferiscono al disegno sopra.

Dopo aver correttamente saldato la flangia base (1) sulla parete del serbatoio, vengono montati in sequenza la guarnizione (2), il disco di vetro (3), la guarnizione (4) e la flangia di copertura (5), quindi si serrano i dadi (6) sempre in sequenza incrociata. Le coppie di serraggio indicate sopra devono essere scrupolosamente rispettate. Ulteriori informazioni sono reperibili nella norma DIN 28120.

Opzioni

- Il lato bagnato dal prodotto della guarnizione è in Klingsil C4400.
- Sistema di illuminazione miniVISION.

Ordinazione

Specificare le seguenti informazioni nell'ordine:

- Misura DN.
- Tipo di materiale del lato della guarnizione bagnato dal prodotto.
- Sistema di illuminazione miniVISION (se necessario).

Le presenti informazioni sono corrette alla data di stampa, ma sono soggette a modifiche senza preavviso. ALFA LAVAL è un marchio registrato e di proprietà di Alfa Laval Corporate AB.

Come contattare Alfa Laval

Consultare il sito www.alfalaval.com adove sono disponibili informazioni aggiornate riguardanti le sedi Alfa Laval nei vari Paesi del mondo.