



Pulizia sanitaria a basso flusso conforme agli standard 3-A

Testa di lavaggio rotante Toftejorg SaniMagnum SB/3-A

Applicazione

La testa di lavaggio rotante Alfa Laval Toftejorg SaniMagnum SB si caratterizza per un design studiato per una facile ispezione, autopulente e autodrenante. La sua configurazione a clip unico brevetto offre facilità di installazione, smontaggio e ispezione senza compromettere la facilità di pulizia e scarico. SaniMagnum SB è un sostituto efficiente della tradizionale sfera di lavaggio statica in quanto offre un impatto del liquido sull'intera parete del serbatoio che si trova entro lo schema di spruzzatura di 270° U o di 360°, entrambi con bassa portata a bassa pressione.

Principio di funzionamento

Il flusso del fluido di lavaggio causa la rotazione della testa del SaniMagnum SB su film liquido (cuscinetto radente); le ventole dell'acqua sono disposte in uno schema a vortice su tutto il perimetro esposto allo schema di spruzzatura. Questo movimento genera un impatto a vibrazione e un flusso a cascata dinamico che copre tutte le superfici interne del serbatoio, del recipiente o del reattore. Questa funzione di autopulizia è dovuta al design esclusivo che include il lavaggio del tubo di mandata.



DATI TECNICI

Lubrificante: Lubrificazione tramite fluido di risciacquo/lavaggio
Raggio di bagnatura: Max 4,5 m
Raggio di pulitura a impatto: Max 2,4 m
Vapore o gas (aria): Non supportato - contattare Alfa Laval

Pressione

Pressione di esercizio: 1-3 bar
Pressione consigliata: 2 bar

Schema di spruzzatura



360°



270° in alto

Design standard

Toftejorg SaniMagnum SB può essere fornito con certificati 3.1 per le parti metalliche e conformità* 3-A per la parte in plastica.

* = Denota che il materiale è conforme a FDA 21CFR.

Sono disponibili disegni delle dimensioni/selezione e installazione. Contattare Alfa Laval per i suggerimenti

Certificazioni

Certificato dei materiali 2.2, EHEDG e 3-A.

Aggiuntivo: Certificato dei materiali 3.1 e ATEX.

DATI FISICI

Materiali

Parti metalliche: 316L
Parti non metalliche: PEEK 450G
Finitura della superficie: Ra 0,8 µm

Temperatura

Temperatura di esercizio max: 95°C
Temperatura ambiente max: 150°C

Peso: 0,4 kg

Raccordi

Clip-on: 1½" BPE US, 1½" ISO 2037
Saldato: 2" BPE US*

Clip

Clip di facile aggancio/sgancio (ø4,0 mm)

Clip richiesta per entrambe le versioni clip-on e saldata per l'assemblaggio della macchina.

Dimensione serbatoio consigliata: . . . 23-68 m³

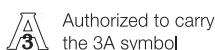

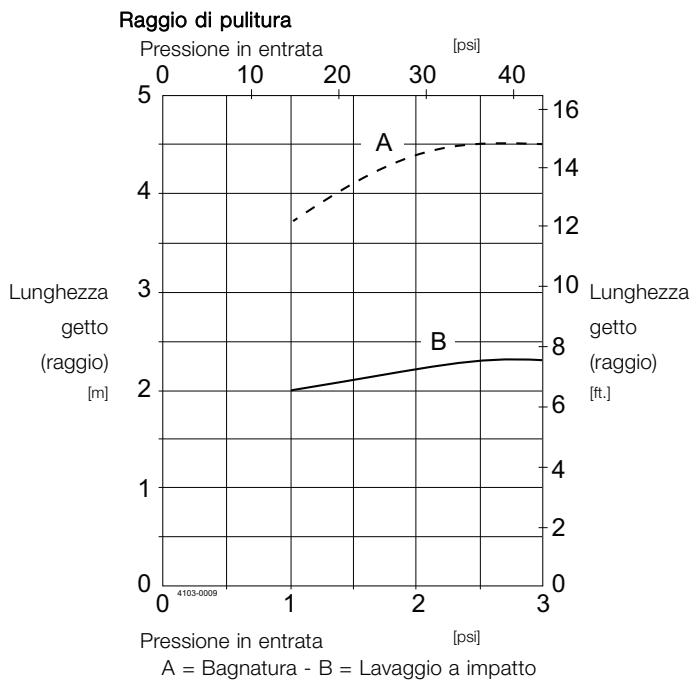
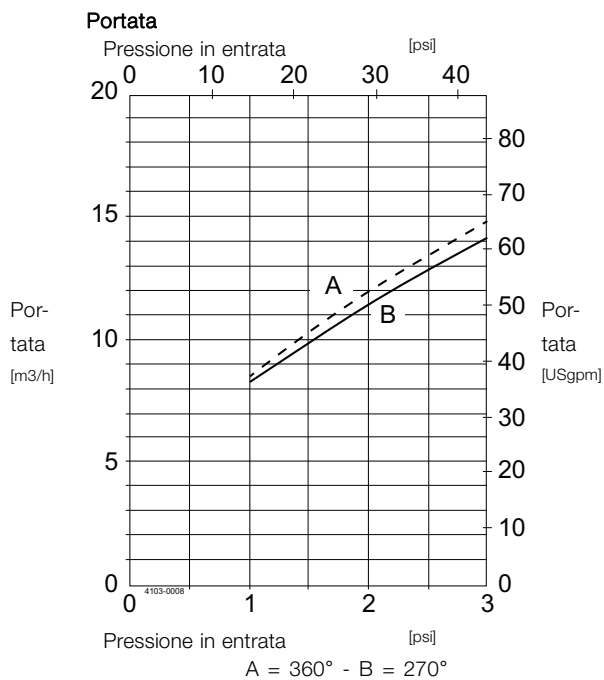

Per i modelli clip-on, la portata viene aumentata di circa 1,5 m³/h.

Nota: La pressione in ingresso è stata presa subito prima dell'ingresso nella macchina. Per ottenere le prestazioni indicate sulle curve, è necessario tener conto della perdita di carico nelle linee di mandata tra la pompa e la macchina; la temperatura dell'acqua durante il test era di circa 20°C.

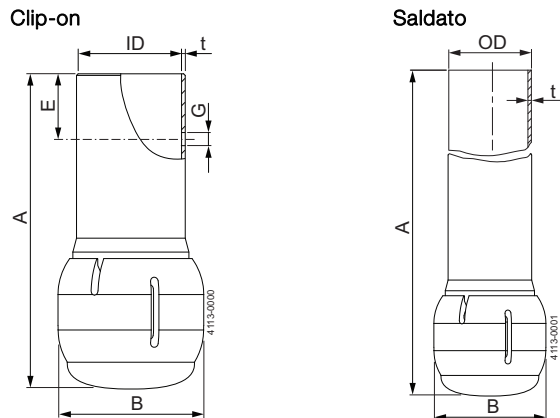

Dimensioni (mm)

Tipo	A	B	E	G	ID	OD	t	Clip
Clip-on	118.3	54.7	25.4	ø4.1	ø 38.4			ø4.0
Saldato**	138.9	54.7				ø38.1	1.2	

** La versione saldata è conforme ai requisiti 3-A Sanitary Standard 78-01 solo se installata come da manuale per l'utente.

Le presenti informazioni sono corrette alla data di stampa, ma sono soggette a modifiche senza preavviso. ALFA LAVAL è un marchio registrato e di proprietà di Alfa Laval Corporate AB.

ESE02216IT 1408

© Alfa Laval

Come contattare Alfa Laval

Consultare il sito www.alfalaval.com adove sono disponibili informazioni aggiornate riguardanti le sedi Alfa Laval nei vari Paesi del mondo.