



Nopea ja tehokas painepesu

Toftejorg TZ-74 Brew Kettle Version –pyörivä pesuri

Käyttökohde

Toftejorg TZ-74 Brew Kettle Version on Toftejorg TZ-74 -pyörivän pesurin erikoismalli. Siinä on kolmiulotteinen painepesu säädettävällä ajalla. Automaattinen toiminta on varma tae säiliöpuhdistuksen laadusta. Laite soveltuu prosessi-, varastointi- ja kuljetussäiliöihin ja -astioihin, jotka ovat kooltaan 50 - 500 m³. Toftejorg TZ-74 Brew Kettle Version -mallissa on erikoistuvisteet, joiden ansiosta se soveltuu erityisen hyvin koviin olosuhteisiin esim. käymisastioissa, joissa pesunesteessä mahdollisesti olevat kuidut, hiukkaset jne. voidaan kierrättää laitteen läpi.

Toimintaperiaate

Pesunesteen virtaus saa suuttimet pyörimään pysty- ja vaakasuuntaisten akselien ympäri. Ensimmäisellä kierroksella suuttimet muodostavat karkean kuvion säiliön pinnalle. Seuraavien kierrosten aikana kuvioista tulee vähitellen tiheämpi. Kuvioista tulee täydellinen kahdeksan kierroksen jälkeen.



TEKNISET TIEDOT

Voiteluaine: Pesunesteellä itsevoiteleva
Vakiopintakäsittely: Ra 0,5 µm ulkopinta
Suihkun enimmäispituus: 8 - 17 m
Painesuihkun pituus: 4 - 10 m

Paine

Käyttöpaine: 3 - 12 bar
Painesuositus: 5 - 6,5 bar

Pesukuvio

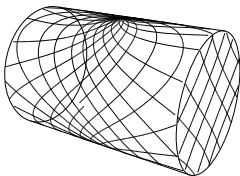

Ensimmäinen kierros

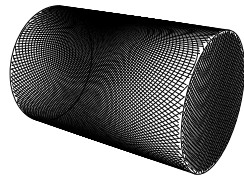

Täysi kuvio

Yllä olevista piirroksista näkyy vaakasuoran lieriömäisen säiliön pesukuvio. Ero ensimmäisen kierroksen ja täyden kuvion välillä näyttää, kuinka lisäkierroksilla voidaan kasvattaa puhdistuksen peittoaluetta.

Sertifikaatti

2.1-materiaalisertifikaatti ja ATEX.

FYYSISET TIEDOT

Materiaalit

316L (UNS S31603), PTFE, PEEK, ETFE, FPM, TFM

Lämpötila

Käytön enimmäislämpötila: 95 °C

Ympäristön enimmäislämpötila: 140 °C

Paino: 6,1 kg

Yhteet

Naaraspuolinen vakiokierre: 1 1/2" Rp (BSP) tai NPT,
2" NPT

Lisävarusteet

Elektroninen kiertoanturi, joka varmistaa täyden peittoalueen.

Varoitus

Älä käytä kaasun poistoon tai ilman dispersioon.



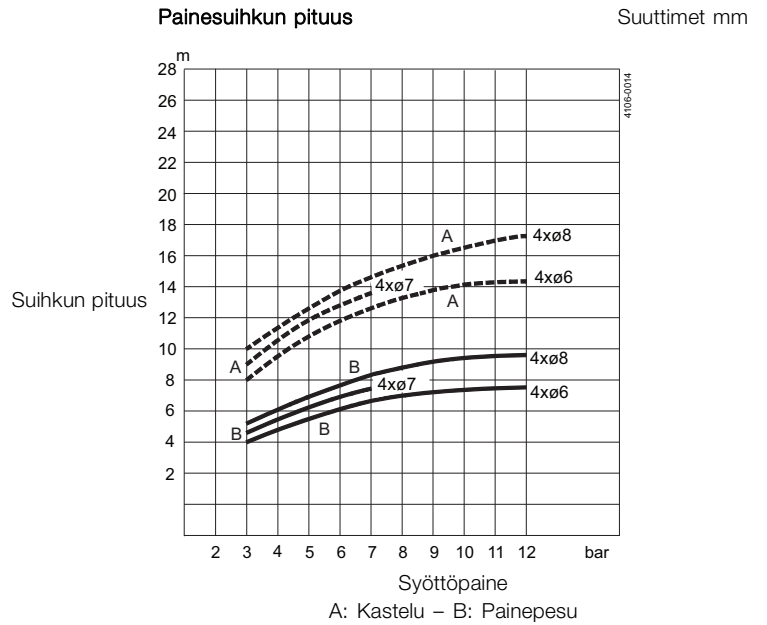
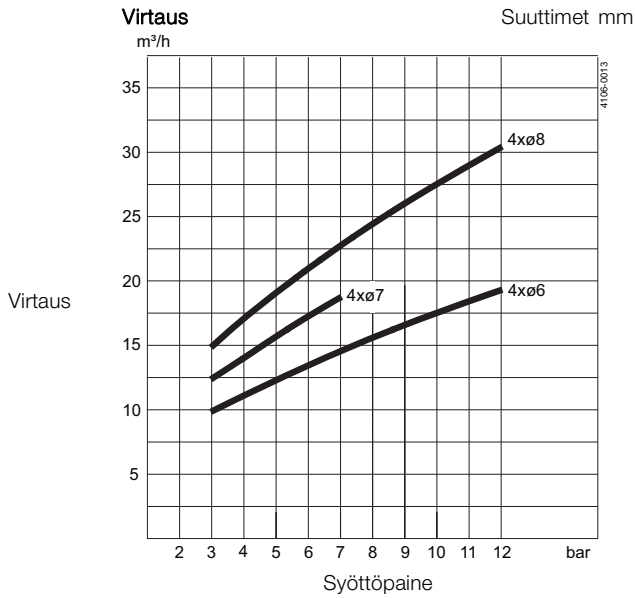

Mitat (mm)

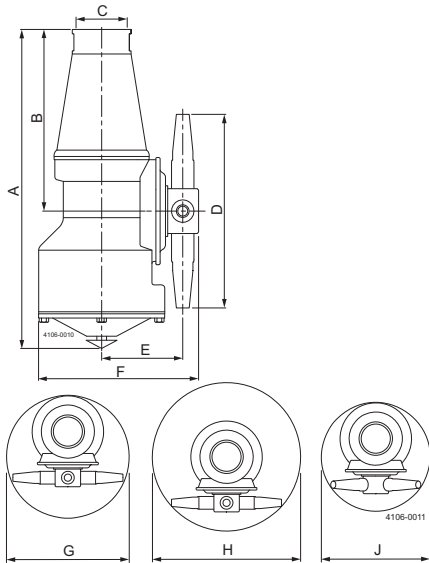

Puhdistusaika, täysi kuvio

Min. RPM koneen rungosta

Suuttimet mm

PTM (kuvioaika minuutteina)

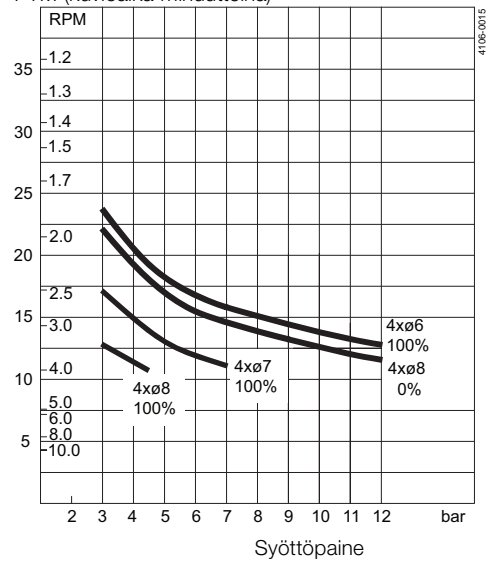

A	B	C	D	E	F	G	H	J
297	170	1½" BSP, 1½" NPT tai 2" NPT	204	78	152	ø216	ø264	ø180

Vakiorakenne

Suuttimien halkaisijan valinnalla voidaan optimoida tehollinen suihkun pituus ja kapasiteetti halutulla paineella.

TRAX-simulointityökalu

TRAX on ainutlaatuinen ohjelmisto, joka simuloi Toftejorg TZ-74 Brew Kettle Version -mallin toimintaa tietyn kokoisessa tankissa tai säilössä. Simuloinnilla saadaan tietoa kastelutehokkuudesta, kuvion tiheydestä ja puhdistusnopeudesta. Näiden tietojen perusteella saadaan selville säiliön pesulaitteen paras sijoituspaikka sekä virtauksen, ajan ja paineen sopivin yhdistelmä.

Erialaisten käyttökohteiden erilaisia puhdistussimulointeja sisältävää TRAX-demoa voidaan käyttää apuvälineenä ja ohjeistuksena säiliöiden pesujärjestelmien suunnittelussa. TRAX-esittely on maksuton ja se toimitetaan tilauksesta.

Kasteluteho

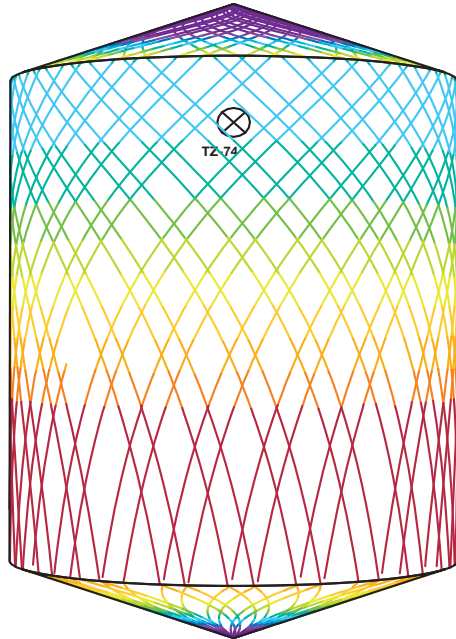
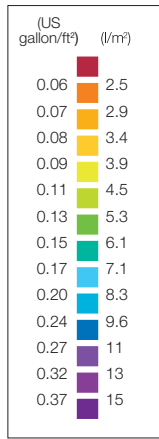

D5m H6m, Toftejorg TZ-74 Brew Kettle Version, 4 x \varnothing 6 mm, 100% Aika = 4.4 min, vedenkulutus = 907 l

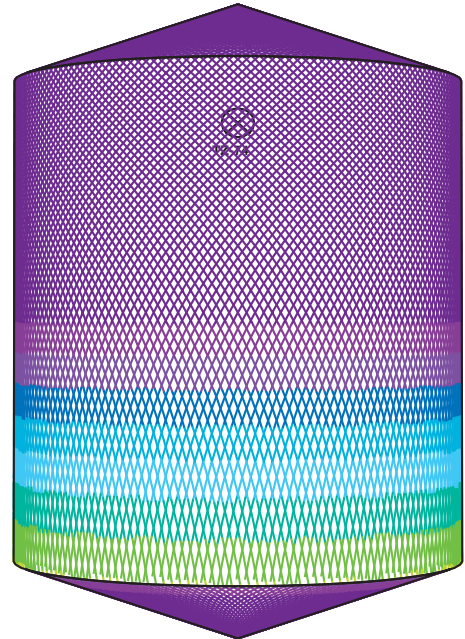

D5m H6m, Toftejorg TZ-74 Brew Kettle Version, 4 x \varnothing 6 mm, 100% Aika = 18.2 min, vedenkulutus = 3760 l

Tiedot vastaavat julkaisuhetken tietoja, oikeudet muutoksiin pidätetään.
ALFA LAVAL on Alfa Laval Corporate AB:n rekisteröimä ja omistama
tuotemerkki.

ESE00323FI 1305

© Alfa Laval

Alfa Lavalin yhteystiedot

Eri maiden ajan tasalla olevat yhteystiedot
ovat yhtiön verkkosivuilla.

Tiedot on julkaistu osoitteessa www.alfalaval.com.