



# Szybkie, wydajne mycie pod ciśnieniem

## Obrotowa głowica rozpryskująca Toftejorg TZ-79

### Zastosowanie

Obrotowa głowica rozpryskująca Toftejorg TZ-79 umożliwia mycie pod ciśnieniem we wzorcu indeksowanym 3D przez wyznaczony okres czasu. Jest automatyczna i gwarantuje wysoką jakość mycia zbiorników. Wykorzystywana w procesach przemysłu browarskiego, żywnościowego, mleczarskiego i innych, jest idealna do zbiorników i pojemników produkcyjnych, magazynowych i transportowych pomiędzy 250 i 1250 m<sup>3</sup>.

### Zasada działania

Przepływ środków myjących powoduje, że dysze urządzenia wykonują obroty ukierunkowane wokół osi pionowej i poziomej. W pierwszym cyklu dysze pokrywają powierzchnię zbiornika wzorcem o luźnej siatce. Kolejne cykle stopniowo zwiększają gęstość wzorca, aż do osiągnięcia pełnego wzorca po 8 cyklach.

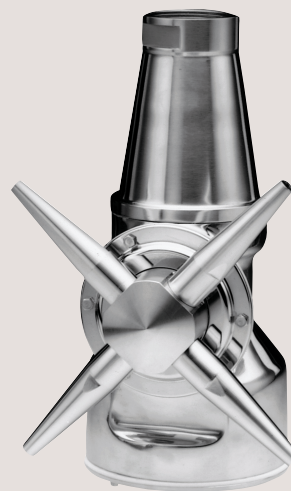

### DANE TECHNICZNE

Smar: . . . . . Samosmarowanie medium myjącym  
Standardowe wykończenie powierzchni: . . . Ra 0,5 µm, zewnętrzna  
Maksymalna długość wyrzutu: . . . . . 9 - 26 m  
Długość wyrzutu pod ciśnieniem: . . . . . 5 - 14 m

### Ciśnienie

Ciśnienie robocze: . . . . . 3 - 12 bar  
Zalecane ciśnienie: . . . . . 5 - 6,5 bar\*

\* Nie ma zastosowania dla 4 x ø9 mm (0,16 x ø0,35 cala) 100%

### Wzorzec myjący

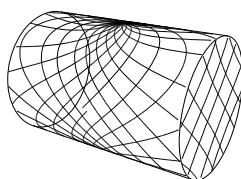

Pierwszy cykl

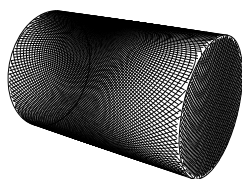

Pełny wzorzec

Powyższe rysunki przedstawiają wzorzec myjący uzyskiwany w cylindrycznym zbiorniku poziomym. Różnica pomiędzy pierwszym cyklem a pełnym wzorcem przedstawia ilość dostępnych cykli dodatkowych, zwiększających gęstość mycia.

### Certyfikaty

Certyfikat materiałowy 2.1 i ATEX.

### DANE FIZYCZNE

#### Materiały

316L (UNS S31603), PTFE, PVDF, PEEK, stal węglowa, ETFE, TFM.

#### Temperatura

Maks. temperatura robocza: . . . . . 95°C  
Maks. temperatura otoczenia: . . . . . 140°C

**Ciężar:** . . . . . 12,2 kg

#### Połączenia

Gwint standardowy: . . . . . 2" Rp (BSP) lub NPT, wtyczka

#### Opcje

Elektroniczny czujnik obrotu do określenia obszaru pokrycia 3D.

#### Ostrzeżenie

Nie należy używać do usuwania gazów lub rozproszenia powietrza.



**Natężenie przepływu**

Dysze mm

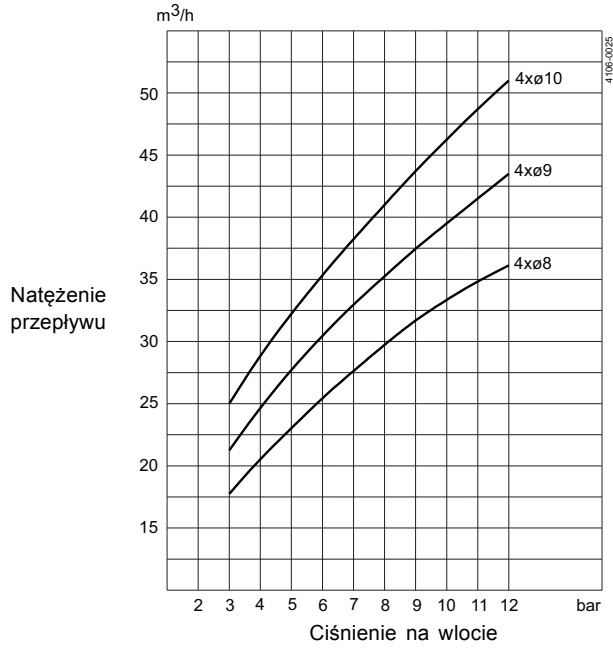

**Długość wyrzutu pod ciśnieniem:**

Dysze mm

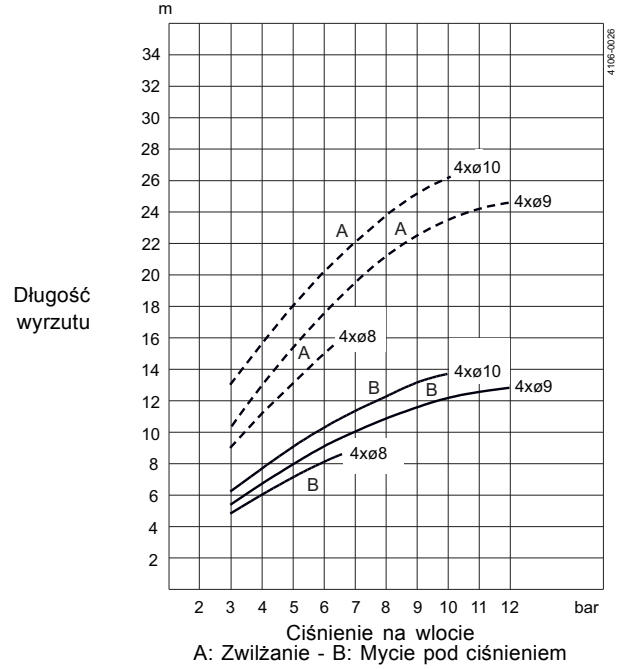

**Wymiary (mm)**

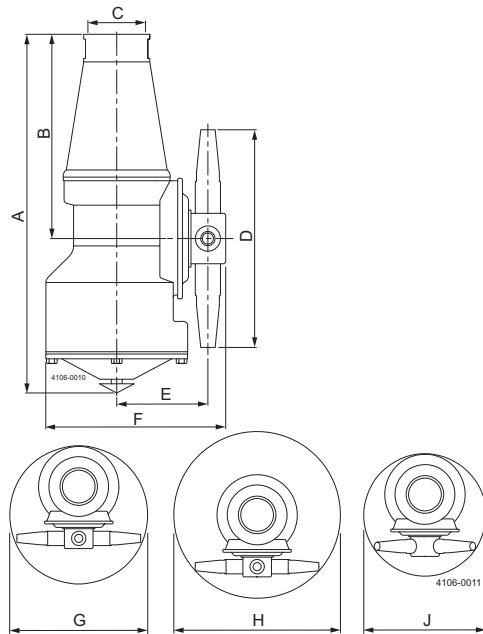

**Czas mycia, wzorec kompletny**

Min. RPM korpusu maszyny

PTM (czas trwania wzorca w minutach)

Dysze mm

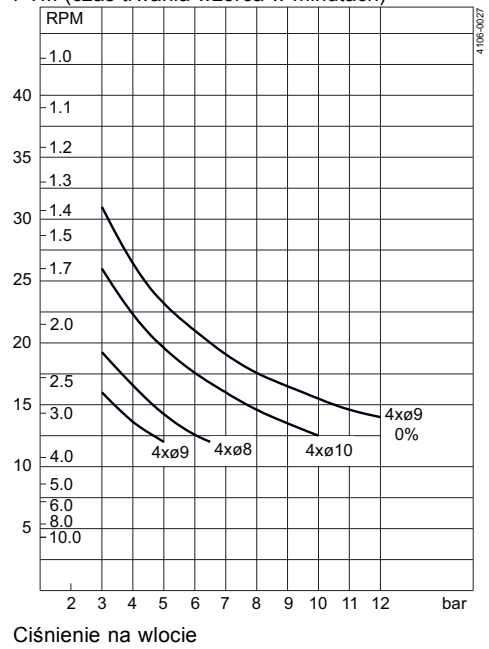

A	B	C	D	E	F	G	H	J
356	220	2" BSP / 2" NPT	268	98	195	ø280	ø343	ø232

### Wykonanie standardowe

Wybór średnic dysz pozwala zoptymalizować długość uderzenia strumienia oraz natężenie przepływu o żądanym ciśnieniu. Dostępne ramię samo-czyszczące. „Deklaracja zgodności” dla specyfikacji materiałowej głowicy Toftejorg TZ-79 może być dostarczona jako dokumentacja standardowa.

### Narzędzie symulacji TRAX

TRAX jest unikalnym oprogramowaniem, które symuluje sposób działania Toftejorg TZ-79 w określonym zbiorniku lub pojemniku. Symulacja dostarcza informacji dotyczących intensywności zwilżania, szerokość siatki wzorca i prędkości strumienia myjącego. Niniejsza informacja jest wykorzystywana do określenia najlepszego położenia maszyny do mycia zbiorników oraz wprowadzenia prawidłowego połączenia przepływu, czasu i ciśnienia.

Demo oprogramowania TRAX zawiera różne symulacje myjące obejmujące różne zastosowania, które mogą być używane jako referencje i dokumentacja do mycia zbiorników. Demo TRAX jest bezpłatne i dostępne na żądanie.

### Intensywność zwilżania

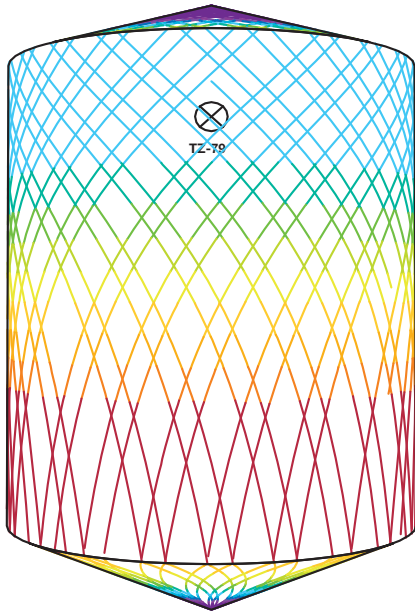
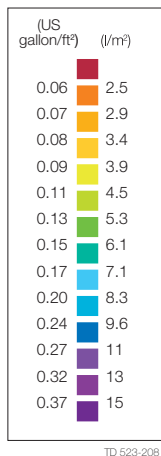

D8m H10m, Toftejorg TZ-79, 4 x ø10 mm, 0 % Czas = 5.5 min., zużycie wody = 2565 l



D8m H10m, Toftejorg TZ-79, 4 x ø10 mm, 0 % Czas = 23.3 min., zużycie wody = 10868 l

Alfa Laval zastrzega sobie prawo do wprowadzenia zmian bez  
wcześniejszego powiadamiania. ALFA LAVAL to zastrzeżony znak  
handlowy należący do Alfa Laval Corporate AB.

ESE00321PL 1305

© Alfa Laval

---

**Alfa Laval Polska Sp. z o.o.**  
ul. Marynarska 15, 02-674 Warszawa  
Tel.: 22 336 64 64, fax: 22 336 64 60  
[www.alfalaval.com](http://www.alfalaval.com)