



Pierwszorzędne mieszanie – ciecz, gaz i proszek

Alfa Laval Obrotowe mieszadło strumieniowe IM 15

Opatentowane obrotowe mieszadło strumieniowe IM 15 (RJM) nie tylko miesza w szybki, skuteczny i jednolity sposób, ale także zapewnia niezbędną elastyczność procesową, która ułatwia przechodzenie na nowe formy produktu o innej lepkości, gęstości i ilości. Oprócz klasycznego mieszania dwóch cieczy, RJM nadaje się idealnie do dyspersji gazów i proszków, to maszyna do wysokiej jakości czyszczenia zbiorników.

Zastosowania

Zbiorniki procesowe i magazynowe między 2-100 m³ wykorzystywane w wielu przemysłach, np.: piwowarstwo i napoje, żywność i składniki, dom i pielęgnacja osobista, opieka zdrowotna, biotechnologia i chemia itd.

Eksploatacja

Umocować tak, aby mieszadło znalazło się na prawidłowym poziomie, zanurzone w cieczy przed rozpoczęciem pompowania na okrągło lub przed dodawaniem dodatkowych produktów z rury od strony dopływu.



DANE TECHNICZNE

Smar: Samosmarowanie medium mieszającym/myjącym
Połączenie: Gwint standardowy 1,5" BSP lub NPT, gniazdo
Min. otwarcie zbiornika: Patrz rysunki wymiarowe

Ciśnienie

Ciśnienie robocze: 2-12 bar
Zalecane ciśnienie podczas mieszania: 2-6 bar
Zalecane ciśnienie podczas CIP: 5-6,5 bar



DANE FIZYCZNE

Materiały

Materiały: AISI 316L, AISI 316, SAF 2205, PTFE, PEEK, Tefzel, ceramika

Ciężar: 6,1 kg

Temperatura

Maks. temperatura robocza: 95°C
Maks. temperatura otoczenia: 140°C

Zalety

Wykorzystanie obrotowego mieszadła strumieniowego IM 15 w niewielkich inwestycjach zapewnia szybkie i skuteczne mieszanie w systemach sanitarnych. W tradycyjnych systemach wykorzystujących mieszadła śmigłowe, wał obrotowy przenika do ściany zbiornika i instalowane jest tam uszczelnienie mechaniczne i skrzynka przekładniowa. Dzięki technologii obrotowego mieszadła strumieniowego, udało się wyeliminować wał, uszczelnienie i skrzynkę przekładniową, uzyskano bardziej sanitarną konstrukcję. Prawidłowe mieszanie bez użycia przegród. Technologia obrotowego mieszadła strumieniowego może być także stosowana do dyspersji gazów oraz do dyspersji i rozpuszczania proszków. Oprócz tego, mieszadło IM 15 można używać do wydajnego CIP po opróżnieniu zbiornika. W porównaniu do stałych systemów CIP za pomocą kul myjących oszczędzamy ciecz, środki chemiczne i energię.

Natężenie przepływu

Stosunek między ciśnieniem na wlocie i natężeniem przepływu cieczy z właściwościami wodnymi dla obrotowego mieszadła strumieniowego IM 15.

Objętościowe natężenie przepływu [m³/h]

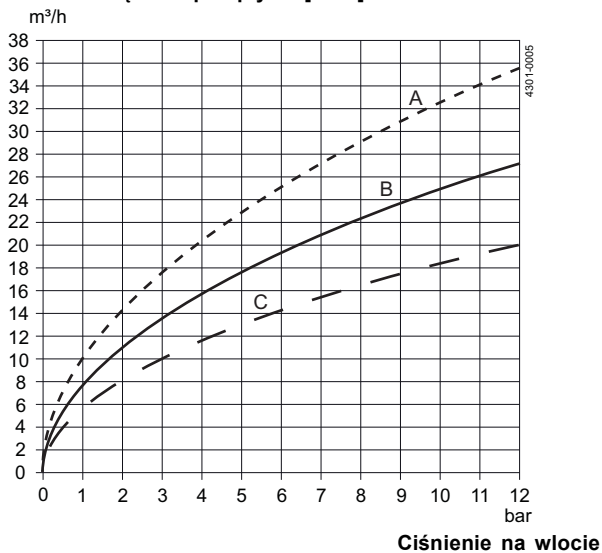

- Dysze
 A) d = 8 mm
 B) d = 7 mm
 C) d = 6 mm

Zasięg strumienia

Zasięg strumienia IM 15 podczas mycia i wskazujący zasięg strumienia podczas mieszania cieczy o właściwościach przypominających wodę.

Zasięg strumienia [m]

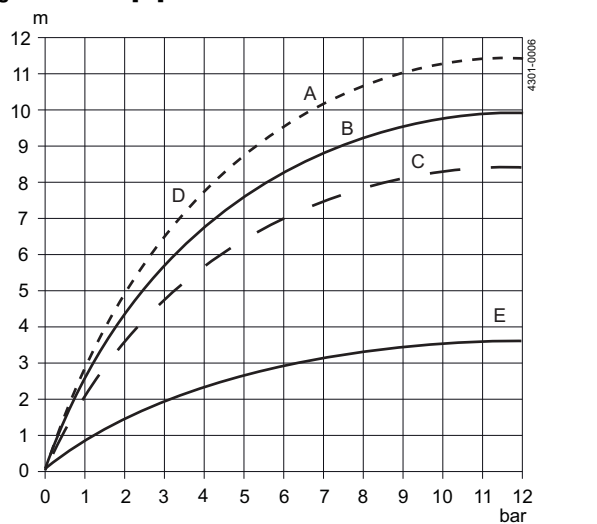

- Dysze
 A) d = 8 mm
 B) d = 7 mm
 C) d = 6 mm
 Ciśnienie na wlocie
 D) Mycie
 E) Mieszanie

Wymiary (mm)

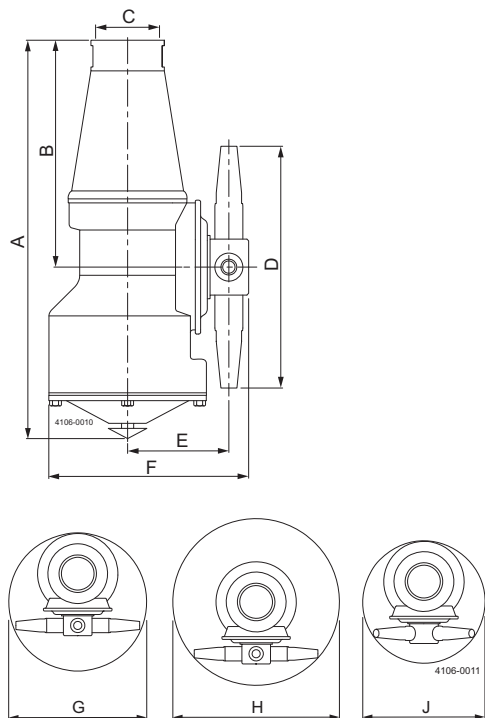

Technologia obrotowego mieszadła strumieniowego

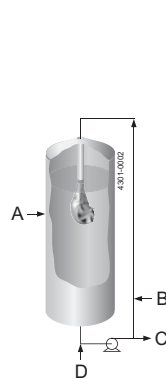

- A = Obrotowe mieszadło strumieniowe
 B = Gaz
 C = Produkt
 D = Podawanie cieczy

Technologia tradycyjnego mieszania

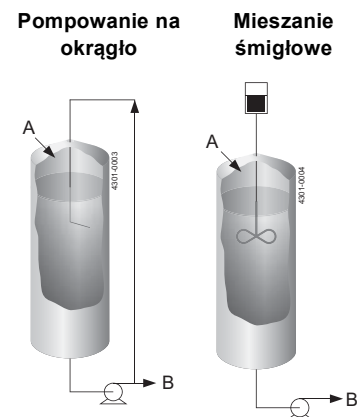

- A = Podawanie cieczy
 B = Produkt

A	B	C	D	E	F	G	H	J
297	170	50	204	78	152	ø216	ø264	ø180

Alfa Laval zastrzega sobie prawo do wprowadzenia zmian bez
wcześniejszego powiadamiania. ALFA LAVAL to zastrzeżony znak
handlowy należący do Alfa Laval Corporate AB.

ESE01568PL 1507

© Alfa Laval

Alfa Laval Polska Sp. z o.o.
ul. Marynarska 15, 02-674 Warszawa
Tel.: 22 336 64 64, fax: 22 336 64 60
www.alfalaval.com